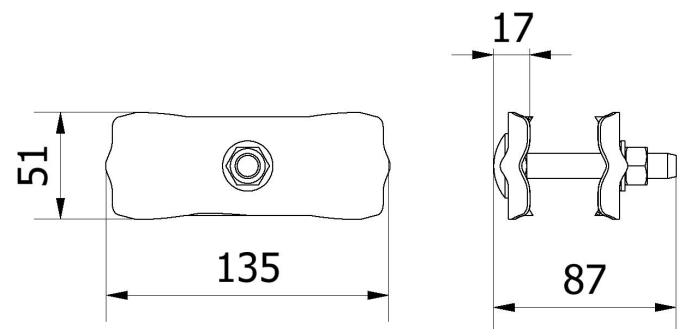

Artikelnummer/Itemnumber: 3VB10L

Kopplingsklammer (Fjäril)

Tarifnummer Export: 73269098 | Fraktkategori: A1

Connecting clamp, 1,5 mm sheet thickness

**Artikelbeskrivning:**

Kopplingsklammer (Fjäril) för mobila staket, med skruv M10 x 60 mm förzinkad, 1,5 mm plåttjocklek

Användningsområde:

Används vid avspärrningsarbeten.

Tekniska data:

Vikt: 0,39 kg/St
Material:
S235 JR

Yta:
Förzinkad

Item description:

Connecting clamp for mobile fences, with screw M10 x 60 mm, 1,5 mm sheet thickness

Designated purpose:

For the application in setting up temporary barriers.

Technical specifications:

Weight: 0,39 kg/pc
Material:
S235 JR

Surface:
Galvanized

*Alla data är ungefärliga värden (delvis med avrundningar som är vanliga i branschen för bättre förståelse) och tjänar endast till produktförståelse, men inte som bas för att bygga tillbehör, lagerhyllor, anpassningar, kombinationsprodukter mm. Alla uppgifter lämnas utan garanti, vi ansvarar inte för eventuella fel eller därav resulterande konsekvenser.

*All data are approximate values (partly with industry-standard rounding for better understanding) and serve only for product understanding, but not as a basis for the design of accessories, storage solutions, adaptations, combination products or the like. All information is without guarantee, for possible errors and resulting consequences we assume no responsibility.